

JVC

Camcorder SD/HD de estado sólido

GY-HM890 GY-HM850

*Creatividad sin límites
Noticias sin barreras*

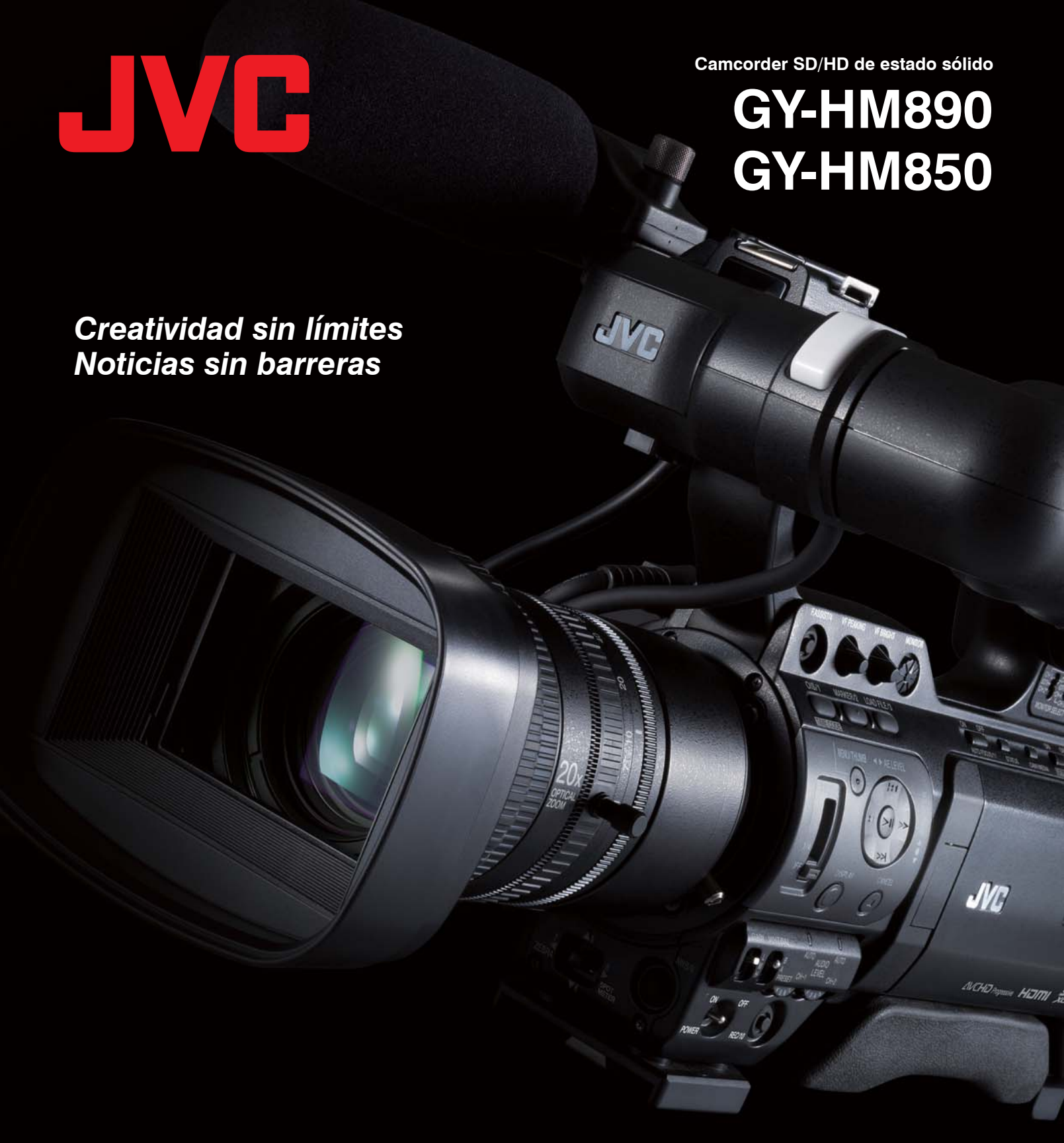

ProHD

HDMI
HIGH-DEFINITION MULTIMEDIA INTERFACE

MOV
QuickTime™

MP4

MXF

ftp

GPS

SD
CLASS 6

SD
CLASS 6

SD
XC

AVCHD
Progressive

Calidad y movilidad cuando cada minuto cuenta

Acude velozmente a la escena con el camcorder compacto de hombro ProHD GY-HM850/HM890 y entrega la noticia más rápido que nunca. Envía sin cables tus ficheros vía FTP o genera un streaming EN VIVO sobre una red WiFi o una red 3G/4G-LTE. Graba tus contenidos en asequibles tarjetas SDHC/SDXC, tanto en SD como en HD. Grabación simultánea a 2 resoluciones distintas, o grabar y generar un streaming al mismo tiempo. Ahorra tiempo y dinero lanzando al aire las noticias en directo con los camcorders GY-HM850 o GY-HM890, que además es configurable como cámara de estudio, y mantente siempre al frente de la acción.



QUALITY



Óptica zoom Fujinon 20x con AF/OIS

Óptica zoom Fujinon 20x de nuevo desarrollo con AF (enfoque automático) y estabilizador óptico (OIS), que proporciona un rendimiento de alta precisión junto con un control y manejo simples y cómodos. [→ Pág6](#)



Grabación HD de máxima calidad en modo XHQ

Graba en modo XHQ a 50 Mbps con códec H.264 para obtener la más alta calidad; aunque también dispones de otros modos de grabación para agilizar cualquier otro flujo de trabajo nativo que puedas encontrarte en la edición. [→ Pág6](#)

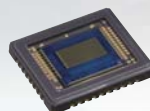

3 sensores CMOS 1/3" Full HD

3 sensores CMOS ofrecen una excelente sensibilidad F11 (60Hz) / F12 (50Hz) y una destacable relación S/R para una reproducción nítida de toda la gama cromática. [→ Pág6](#)



Grabación en tarjetas SDHC/SDXC

Dos ranuras permiten capturar imágenes continuamente utilizando múltiples tarjetas SDHC/SDXC y disfrutar de un tiempo de grabación "sin límites", utilizando tarjetas de memoria universales y económicas que mantienen muy bajos los costes de explotación. [→ Pág7](#)



La imagen muestra el GY-HM890 con un adaptador WiFi adosado opcional.

NETWORK

El primero en salir al aire, el primero On-Line, gracias a la conectividad a red

Mientras grabas tu material en las tarjetas SDHC/SDXC, el GY-HM850/HM890 dispone también de conexión inalámbrica para clientes en red facilitando el acceso rápido. Inserta simplemente un modem USB o un adaptador WiFi para sacar partido de estas ventajas:

- Conecta fácilmente con una red WiFi o 3G/4G-LTE
- Genera un streaming EN VIVO y en tiempo real
- Envía lo grabado rápidamente vía servidor FTP
- Funciones de remoto a través de la red



Imagen cortesía de WSET, Virginia, EE.UU.



Imagen cortesía de Ferro Productions, New York, EE.UU.



Imagen cortesía de Church of Champions, Houston, EE.UU.



STUDIO SYSTEM

La modularidad del sistema maximiza el valor de tu inversión

El GY-HM890 puede configurarse con varias opciones, convirtiéndose en un elemento central de tu sistema de estudio gracias a:

- Compatibilidad con sistemas de estudio de TV y de ENG
- Disponibilidad de soluciones con Fibra Óptica y con Multicore

Solución rentable y asequible para múltiples aplicaciones de producción

ENG

Sistema HD/SD ENG

Máxima movilidad. Múltiples formatos y funciones de grabación

Habitualmente grabarás a Full HD pero no debes preocuparte si tu cliente requiere SD. El camcorder te proporciona grabación nativa de ficheros MOV compatibles con Apple Final Cut Pro, o también en formatos MP4 y MXF, para que puedas editar el material directamente en múltiples tipos de flujo de trabajo. Y gracias a su doble ranura para tarjetas SDHC/SDXC tendrás virtualmente una duración de grabación "ilimitada" sobre el terreno.



Imagen cortesía de KTUL, Tulsa, Oklahoma, EE.UU.



GY-HM850/HM890
(La imagen muestra el GY-HM890)

ENG

Sistema ENG conectado EN VIVO a la red

Máxima flexibilidad para enviar contenidos vía network

Gana siempre la carrera para lanzar al aire tus noticias. Genera un streaming EN VIVO o transfiere tus ficheros vía FTP mediante WiFi o redes 3G/ 4G-LTE. Gracias a que los protocolos de gestión de FTP o de streaming EN VIVO se hallan integrados en el camcorder, todo lo que debes hacer es conectar simplemente un adaptador USB para conectarte a la red y ya estarás a punto para entregar tus contenidos en directo.



Imagen cortesía de Carnival Cruise Lines



GY-HM850/HM890
(La imagen muestra el GY-HM890 con un adaptador WiFi adosado opcional)

- Grabación nativa en múltiples formatos para edición directa en postproducción
- Camcorder compacto de hombro
- Puerto USB Host (compatible con adaptadores de red disponibles en el mercado)

EFP

Sistema EFP

Capacidad de configuración multicámara

El GY-HM890 dispone de un interface de 68 pines para poder utilizar los módulos KA-M790 "multicore" y FS-790 "fibra óptica". Los módulos quedan adosados a la cámara formando un bloque compacto y sin ninguna conexión, lo cual permite trabajar con la cámara al hombro pero con todas las prestaciones de estudio, cubriendo grandes superficies de forma dinámica y cómoda por la ligereza del conjunto.



Imagen cortesía de Riverside Government Television, California, EE.UU.



Genlock In
TC In/Out

GY-HM890

KA-M790G

Adaptador adosable para configuración de estudio multicore. Permite la conexión vía el puerto interno de 68 pines de las señales de intercom, llamada, control de cámara, vídeo/genlock y Tally entre otras, a través de un conector RM de 26 pines en la parte posterior.

KA-F790G

Adaptador de fibra óptica para configuración de estudio

RM-HP790

Unidad de control remoto de cámara

RM-LP25U

Panel de control remoto

STUDIO

Sistema de estudio

Gran flexibilidad de configuraciones para producción de programas en estudio

Crea un robusto sistema de cámara instalando el adaptador KA-790G a tu pedestal de estudio complementado con el visor VF-HP790G HD de JVC y un teleprompter.

Elige el sistema más adecuado a tus necesidades:

- multicore (hasta 100mts)
- fibra óptica (hasta 10km)



Imagen cortesía de Loyola Studio, Maryland, EE.UU.



VF-HP790G
Visor de estudio LCD 8,4"
Visor de estudio LCD XGA
con entrada externa SDI

GY-HM890
con óptica opcional

KA-790G

Adaptador de estudio

Plataforma con anclaje de cámara rápido para acomodar el visor de estudio, el teleprompter y el pedestal

FS-790

Sistema de fibra óptica

El módulo transceptor KA-F790 está diseñado especialmente para adosarse en la parte trasera del camcorder GY-HM890 a través del puerto de 68 pines y permite a los broadcasters obtener el máximo partido sobre el terreno de las funcionalidades como cámara de estudio del GY-HM890. Permite conectar la cámara mediante fibra óptica de tipo híbrido SMPTE (con alimentación) o tipo táctico (sin alimentación) a la estación base RM-FP790 y cubrir distancias de hasta 10km.



Tecnologías innovadoras que amplían la versatilidad y el uso del camcorder

Óptica zoom Fujinon 20x de nuevo desarrollo con enfoque automático y funciones manuales

El GY-HM850/HM890 está equipado con una óptica zoom Fujinon gran angular que ofrece uno de los márgenes de zoom más amplios del mercado. Presenta un excelente rendimiento con poca luz y brillo en posición Tele, gracias a sus características de F1.6-3.0, con una distancia focal de 29 – 580 mm. (equivalencia para 35 mm.). Incorpora anillos de zoom, enfoque y diafragma con control manual o automático. Estabilizador óptico de imagen OIS, autofocus AF y corrección de aberración cromática se incluyen en esta óptica intercambiable de montura de bayoneta de 1/3". En foco automático gracias a sus funciones especiales el sistema cede al operador el control de la lente, simplemente con tocar el anillo de foco.



Sensores CMOS Full HD de 1/3"

En el corazón del GY-HM850/HM890 se hallan 3 sensores CMOS de 1/3" con 2,07 Megapíxeles efectivos, siendo cada uno de ellos capaz de capturar imágenes con resolución Full HD 1920 x 1080. Con 12 bits de lectura, una elevada sensibilidad de F12 (50Hz) / F11 (60Hz) y una superior relación S/R, los sensores proporcionan una precisión y reproducción de color excelentes con una mínima aberración. Y para un mejor comportamiento del sensor CMOS, incluye asimismo un sistema de compensación de flash-band.

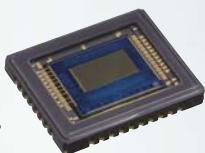

Procesador de imagen FALCONBRID™

FALCONBRID™ es un procesador JVC de alta velocidad para aplicaciones avanzadas de vídeo. Con una enorme capacidad de proceso de señal, que maneja grandes cantidades de datos de vídeo a velocidades excepcionales. Usando procesadores de doble codec FALCONBRID™ es posible grabar en Full HD en una tarjeta de memoria, y transmitir vídeo en directo a la web al mismo tiempo. La cámara también es capaz de grabar 2 tarjetas de memoria en 2 resoluciones: HD/SD, HD/Web, HD/AVCHD



FALCONBRID™

Grabación MPEG-2/AVCHD y códec dual

El GY-HM850/HM890 soporta el formato MPEG-2 Long GOP 35/25/19Mbps, el formato habitualmente utilizado por los broadcasters, y también el formato de alta eficiencia AVCHD Progressive, que aporta una máxima compatibilidad con los editores más populares y asequibles del mercado. Todo ello significa que los profesionales van a disponer de una flexibilidad sin precedentes para utilizar cualquier estándar de producción compatible con múltiples flujos de trabajo. El códec dual del GY-HM850/HM890 permite grabar simultáneamente en HD/SD y HD/Web, produciendo ficheros Full HD en una de las tarjetas mientras se graban ficheros más pequeños para Internet en la otra. También soporta el formato en SD: MPEG-4/AVC H.264 a 8 Mbps.

	Modo (Bit rate)	Resolución	Formato de fichero	Frame rate						
				Progressivo				Entrelaz.		
				60p	50p	30p	25p	24p	60i	50i
MPEG-2	HQ (35Mbps)	1920x1080	MOV/MP4/MXF			•	•	•	•	•
	HQ (35Mbps)	1440x1080	MOV/MP4/MXF						•	•
	HQ (35Mbps)	1280x720	MOV/MP4	•	•	•	•	•		
	SP (25Mbps)	1440x1080	MOV/MP4/MXF						•	•
	SP (19Mbps)	1280x720	MOV/MP4	•	•					
AVCHD	Progressive (28Mbps)	1920x1080	MTS	•	•					
	HQ (24Mbps)	1920x1080	MTS						•	•
	SP (17Mbps)	1920x1080	MTS						•	•
	LP (9Mbps)	1440x1080	MTS						•	•
	EP (5Mbps)	1440x1080	MTS						•	•
MPEG-4/AVC H.264	XHQ (50Mbps)	1920x1080	MOV	•	•	•	•	•	•	•
	UHQ (35Mbps)	1920x1080	MOV			•	•	•	•	•
	SD (8Mbps)	720x480	MOV						•	•
	WEB HQ (3Mbps)	960x540	MOV			•	•	•		
	WEB LP (1Mbps)	480x270	MOV			•	•	•		

*1: Solo modelos "U" *2: Solo modelos "E"

Grabación H.264 a 50 Mbps virtualmente sin pérdidas

El GY-HM850/HM890 también cuenta con el modo de grabación H.264 Extreme-High Quality (XHQ) a 50Mbps (MOV) que es utilizado en las SLR HD. El formato MPEG-4 AVC/H.264 ofrece aproximadamente el doble de eficiencia de compresión de los códecs convencionales, con un grado superior de predicción del movimiento; de esta forma, incluso con el mismo Bit Rate es capaz de proporcionar imágenes suaves y detalladas, virtualmente sin presencia de ruido de bloques cuando se graban por ejemplo secuencias con acciones de movimiento muy rápido. Además, el Bit Rate de 50Mbps es suficientemente elevado para soportar una codificación Full HD 1920 x 1080 a 50p o 50i, de lo que resultan imágenes HD con un nivel de detalle espectacular.

**H.264
50Mbps**



H.264 XHQ 50Mbps



MPEG-2 50Mbps

Múltiples formatos de fichero para flujos de trabajo nativo

El camcorder puede grabar imágenes HD o SD en fichero QuickTime™ MOV, formato nativo del editor Final Cut Pro™ de Apple para editar directamente sin conversiones. La grabación en ficheros nativos asegura una edición directa y sin pérdidas del material grabado desde el momento en que se captura, de lo que siempre deriva un flujo de trabajo más eficiente y sin pérdidas. También es posible grabar en formatos de fichero MP4 compatibles con XDCAM EX™ para editar directamente en editores como Avid Media Composer, Adobe Premiere o Grass Valley Edius Pro, y seguir trabajando con un flujo de trabajo nativo.

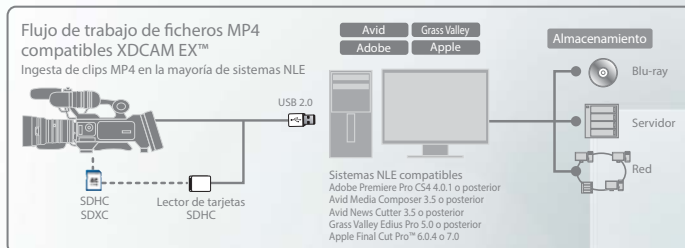
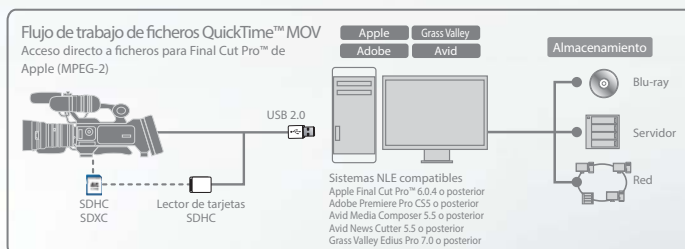

Dos ranuras para tarjetas SDHC/SDXC con la máxima versatilidad de grabación (MODOS)

Grabación Normal (SERIES). En modo de grabación continua, puede grabar de forma ininterrumpida a través de múltiples tarjetas. Cuando una tarjeta está llena, el camcorder cambia de forma automática a la otra tarjeta (además son intercambiables en caliente y no hay pérdidas de frames entre tarjetas.)

Grabación Simultánea (DUAL). Con la grabación simultánea o dual, puede crear fácilmente copias de seguridad o archivos duplicados sin necesidad de ningún equipo externo, ya sea para una copia de cliente o simplemente para su tranquilidad. Además la copia puede hacerse en el mismo formato HD o en diferente formato SD o Proxy.

Grabación de Seguridad (BACKUP). Mientras que el disparador REC de la cámara en la tarjeta 1 se utiliza para hacer pausa /grabación/pausa/grabación... la tarjeta 2 puede actuar como una copia de seguridad continua (guardando todas las imágenes no grabadas en la primera tarjeta entre pausa y pausa) o bien actuando como un segundo grabador independiente la tarjeta 2 activa su disparador REC por un botón de usuario que nosotros asignemos.

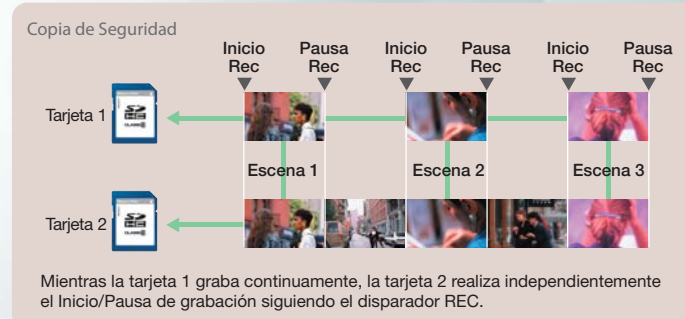
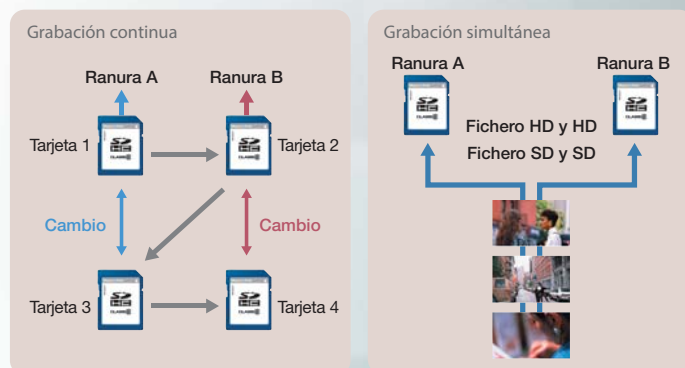

Cuerpo de cámara compacto para hombro

El GY-HM850/HM890 presenta un diseño de cuerpo de cámara para hombro, un modo de trabajo que muchos profesionales prefieren; sin embargo, se trata de un cuerpo de cámara totalmente compacto, con un diseño y dimensiones que le confieren ligereza y movilidad con potentes prestaciones. Esta exclusiva combinación de criterios de diseño contribuye a disfrutar de rodajes cómodos y con menos fatiga, incluso en tiempos de grabación largos. El asa de la cámara dispone de control del zoom y de disparador de grabación para tomas en ángulos bajos.



La imagen muestra el GY-HM890

Filtro ND de 4 posiciones (Clear, 1/4, 1/16, 1/64)

Pantalla LCD 4,3" de alta resolución

La pantalla LCD de alta resolución de 4,3" (1,15 Mpx) permite trabajar cómodamente en trípode, ya que muestra con gran precisión los detalles de gamma y color de la imagen, otorgando al operador la posibilidad de afinar los ajustes de la escena para obtener imágenes únicas.



Visor LCOS 0,45"

El GY-HM850/HM890 incluye un visor LCOS (Liquid Crystal On Silicon) de 0,45" y de alta resolución (852 x 480 x 3). La imagen nativa 16:9 se reproduce de forma nítida y detallada en cada uno de los colores RGB por separado, obteniendo una profundidad de color excepcional.



Histograma y enfoque extendido

El GY-HM850/HM890 dispone de funciones de visualización de histograma y de enfoque extendido. El histograma nos brinda la información del contenido de luz de la escena de forma gráfica y nos ayuda a corregir con precisión el diafragma. El enfoque extendido crea un zoom en imagen (solo en el visor) para ver en detalle la imagen, esta función se puede utilizar junto con el asistente de enfoque proporcionando una herramienta perfecta para el operador de cámara.

Función de asistente de enfoque

Al activar el asistente de enfoque, la imagen del visor LCD se vuelve blanco y negro y solo los objetos que están enfocados aparecen con un contorno coloreado (seleccionable en rojo, verde o azul). De esta forma, se simplifica mucho el mantener enfocados los elementos importantes de la escena.



Enfoque asistido OFF



Enfoque asistido ON

Intuitiva interfaz de usuario

El GY-HM850/HM890 incorpora el altamente intuitivo sistema de navegación por menús de la gama ProHD, que proporciona un acceso fácil a cualquier elemento y permite personalizar las preferencias individuales del operador o las necesidades de cada momento.

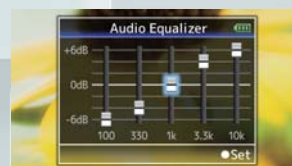

12 pulsadores de función asignables por el usuario

Múltiples modos de grabación, Pre Rec, Intervalos y otros

- *Normal* grabación estándar de una cámara obedeciendo al botón de REC/Pausa
- *Pre Rec* permite grabar algo que ha ocurrido hasta 10 segundos antes de pulsar el botón REC de grabación
- *Clip Continuos* se crea un único clip de video, aunque se realicen múltiples pausas.
- *Interval Rec* grabación a intervalos de tiempo prefijados por el usuario.
- *Frame Rec* permite generar videos capturados frame a frame donde el inicio de la grabación se debe hacer manualmente.
- *Variable Frame* Permite obtener videos a cámara lenta y a cámara rápida.



Diseño ergonómico para un trabajo cómodo

Grabación con Frame Rate variable (Over Cranking, Under Cranking)

Al grabar en los modos H.264 1080p a 50/35Mbps o MPEG-2 720p a 35 Mbps, es posible configurar la cámara para que grabe con un Frame Rate distinto al de reproducción. Esta capacidad permite grabar movimientos rápidos o lentos cuando la grabación se reproduce a 24p, 25p o 30p. También es posible trabajar a menor velocidad en modo MPEG-2 1080p a 35Mbps.

Conectividad de última generación

El GY-HM850/HM890 responde a cualquier necesidad de producción profesional gracias a su capacidad de conexión a redes externas. Para disponer de una fácil monitorización del material grabado, la cámara permite monitorizar simultáneamente desde las salidas SDI 3G y HDMI, conmutando además fácilmente entre SD o HD.

■ Entrada SDI (HD/SD)*

■ Salida SDI (HD/SD)

■ Salida HDMI (HD/SD)

■ Entrada Genlock

■ Entrada/salida TC

■ Salida AV

■ USB (Host & Dispositivo)

■ Mic/Line x 2 con alimentación phantom

■ Entrada Audio AUX mini-jack estéreo

■ Control remoto 6 pin y ø 2,5 mm.

■ Salida para auriculares estéreo ø 3,5 mm



La imagen muestra el GY-HM890. El modelo GY-HM850 no dispone de entrada SDI ni de conectores de control para configuración de estudio.

*Sólo GY-HM890

Control a distancia con cable

Además de los sistemas de control remoto de JVC, el GY-HM850/HM890 también es compatible con controladores remotos LANC para poder dotar de operatividad a la cámara en varias configuraciones.



Sistema de audio de 4 canales

El GY-HM850/HM890 dispone de 2 entradas de audio XLR que pueden conmutarse para micrófono (con alimentación phantom) y línea, además de entrada estéreo AUX. El audio de cada una de esas entradas puede ser asignado a un canal independiente, o varios dependiendo de las necesidades.



Entrada y salida de TC y entrada de Genlock

El GY-HM850/HM890 está equipado con entrada Genlock y terminales de entrada y salida de código de tiempos, facilitando su integración en sistemas multicámara.

Entrada SDI GY-HM890

En conferencias de prensa o eventos similares donde se permiten un número limitado de cámaras, la entrada SDI permite grabar desde otra cámara u otra fuente SDI y al mismo tiempo generar un streaming de audio y vídeo en directo.

Software ProHD

El ProHD Clip Manager para Mac y Windows facilita el manejo de los clips MP4 en el GY-HM850/890 desde tu ordenador. Copia, mueve, elimina, previsualiza y edita metadatos del clip.

Pantalla principal para Windows®

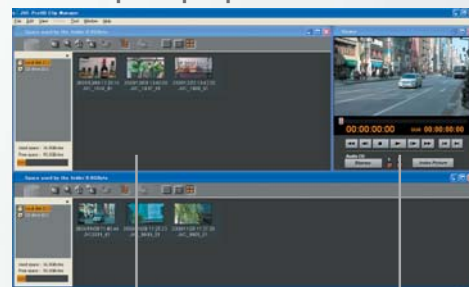

Ventana de información

Visor

ProHD Log and Transfer es un Plug-in para Final Cut Pro™ de Apple que le permite colocar directamente los ficheros MP4 grabados con el GY-HM850/890 en la bandeja de clips y convertirlos automáticamente a QuickTime™.

Pantalla Log and transfer para Windows®

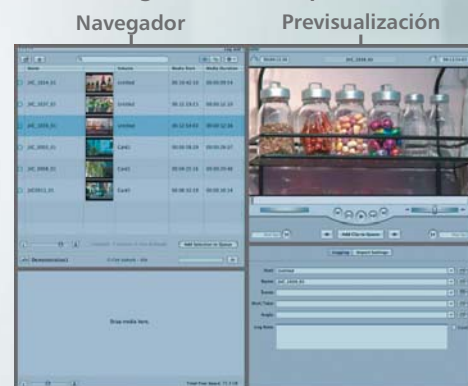

Ingesta

Registro

Conectividad a redes y Flujos de trabajo

Desde el lugar de grabación con transferencia directa de ficheros

Si estamos conectados en red informática mediante un simple adaptador USB/Wi-Fi, USB/RJ-45 o disponemos de un modem 3G/4G podemos enviar los clips grabados en nuestra tarjeta a una FTP con solo pulsar un botón y seguir grabando mientras se está subiendo.

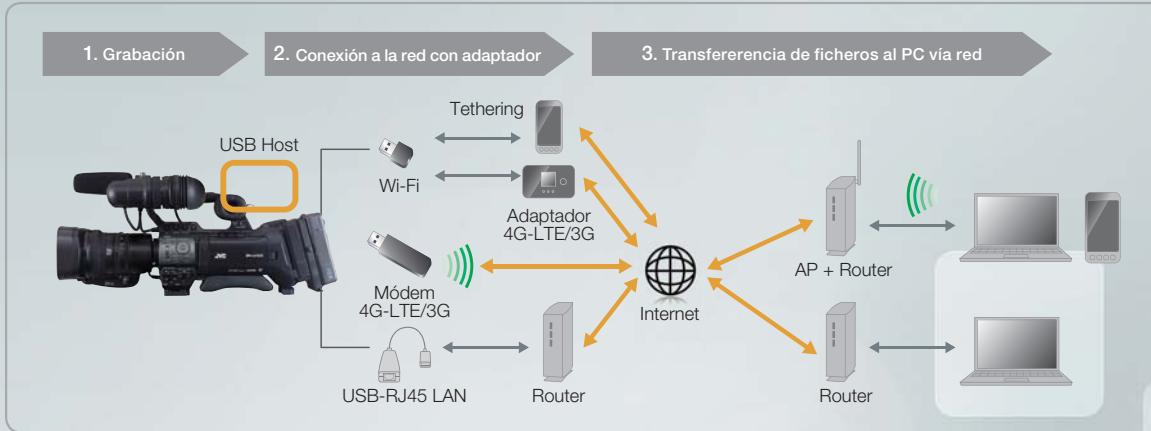

Control de cámara y edición de metadatos vía red

Visor de imagen de cámara/Función control remoto
A través de un navegador web (Explorer, Mozilla, Chrome, etc) y desde cualquier plataforma (iPad, iPhone, Android, PC, Mac, etc) podemos visualizar imagen y controlar Rec/Pausa +Zoom, editar metadatos y acceder a todos los parámetros de cámara Remote Control Panel con un simple móvil, tableta o PC conectados a la misma red informática. En caso de no existir red podemos realizar la conexión directa (P2P) es decir conectar gracias a su servidor web interno.



Funciones de edición y subida de metadatos

Pueden editarse los metadatos de planificación (antes de grabarlo) o de clip (ya grabado) desde un smartphone o tableta y transferirlos a continuación a la cámara vía 4G-LTE/3G* o Wi-Fi. También se pueden subir los clips de vídeo a una FTP vía remota.



*Se requiere adquirir una dirección IP global

GPS

El camcorder dispone de un GPS integrado, la información de localización se graba como metadatos junto con los datos de vídeo.



La imagen muestra el GY-HM890 con un adaptador Wi-Fi adosado opcional.

Streaming avanzado y servicios en la nube

El GY-HM850/HM890 puede grabar video y audio de alta calidad sobre tarjetas SDHC/SDXC, también puede transferir un streaming EN VIVO de video y audio por una red. Junto con la extrema movilidad que permite el diseño de la cámara, esta potente conectividad inalámbrica posibilita una entrega de contenidos EN VIVO mucho más rápida en situaciones críticas, donde hay que usar la cámara como ENG. Para ello basta con generar un streaming EN VIVO y enviarlo a la sala de redacción de noticias, utilizando indistintamente una red WiFi o una red telefónica 3G/ 4G-LTE, la que allí y en aquel momento aporte más estabilidad y sea más rentable. Además de su compatibilidad estándar UDP/TCP, el GY-HM850/HM890 también soporta protocolos RTSP/RTP*1 y Zixi. Con el codificador Zixi integrado, conectar a una red WiFi o una red 3G/4G-LTE es tan simple como insertar un adaptador de red USB*2. Esta tecnología permite asimismo que el GY-HM850/HM890 pueda utilizarse con el servicio de entrega en la nube de contenidos Zixi de vídeo con alta fiabilidad introduciendo simplemente una única dirección IP. El sistema también cuenta con otras aplicaciones complementarias como las emisiones EN VIVO, o emisión directa a la Website, o a un sitio internet público.

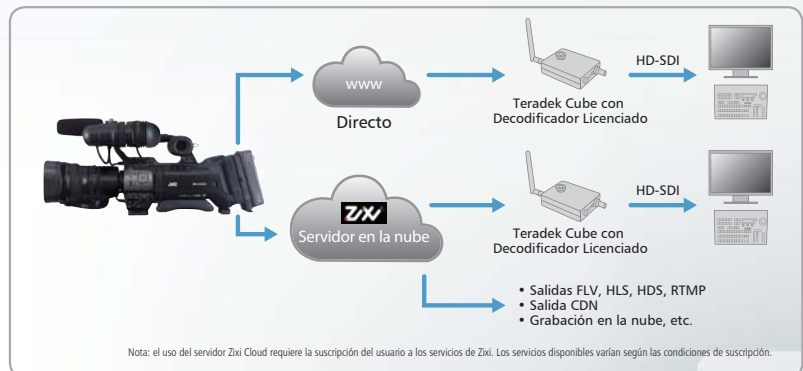
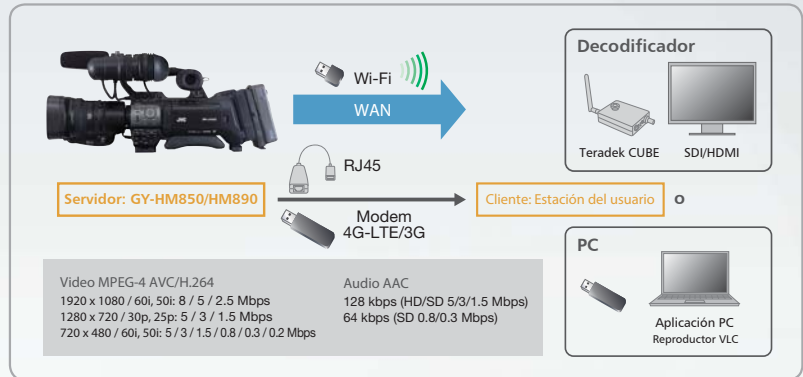

*1 El camcorder necesita una dirección global IP en modo 3G/ 4G-LTE para la conexión RTSP/RTP.
*2 Se requiere suscripción a los servicios Zixi.

Dimensiones

Unit: mm

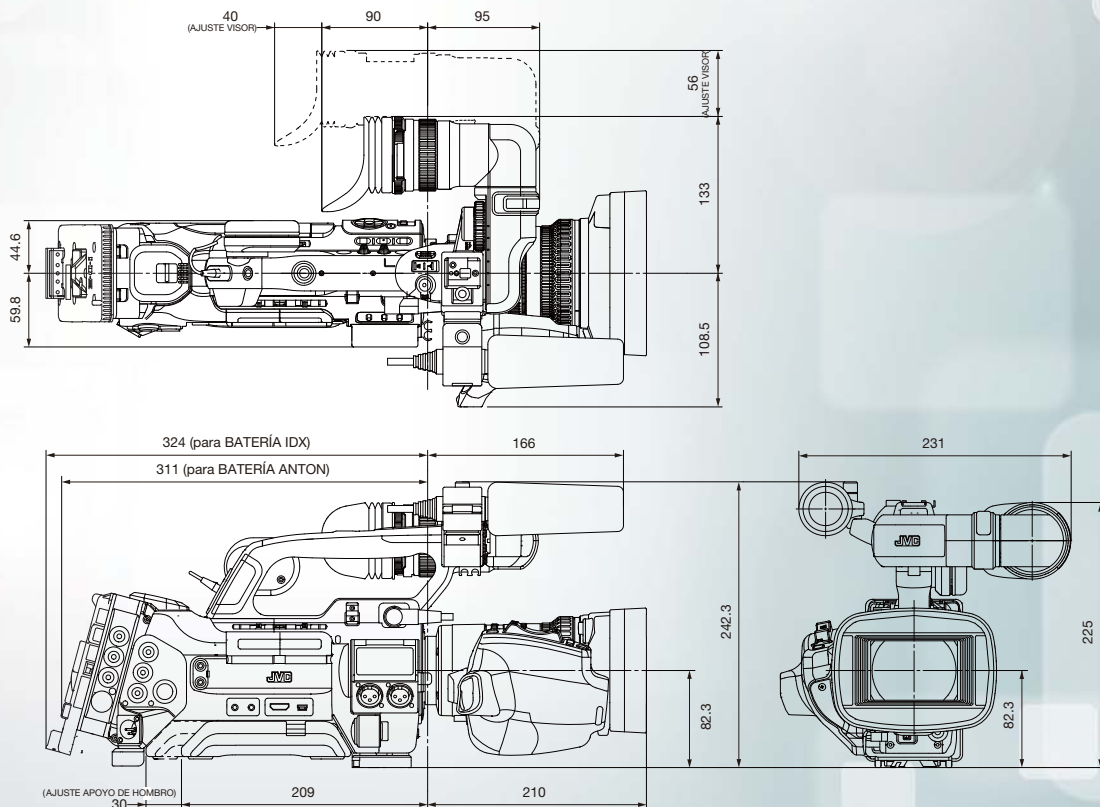

Opciones de configuración

Sistema ENG HD/SD



Imagen cortesía de KTUL, Tulsa, Oklahoma, EE.UU.

Modelo	Descripción
GY-HM850/HM890	Camcorder HD/SD de estado sólido

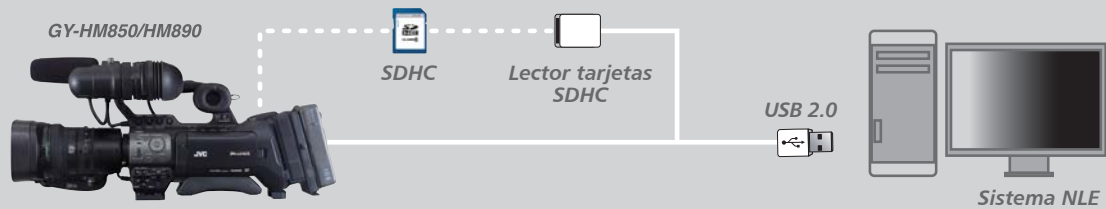

- El GY-HM850/890 es un camcorder de hombro ergonómico, ideal para aplicaciones ENG.
- Es posible grabar tanto en HD como en SD. Ficheros MOV para Apple Final Cut Pro™ en modos HD. Ficheros MP4 compatible con XDCAM EX™ para HD. Ficheros MOV H.264 para SD y uso con editores NLE basados en Windows.

- Entrada y salida de TC y entrada de Genlock para configuraciones multicámara.
- Entrada SDI indispensable para grabar desde fuentes externas y emitir streaming en directo (sólo GY-HM890).

Sistema EFP para HD/SD



Imagen cortesía de Riverside Government TV, California, EE.UU.

Modelo	Descripción	Modelo	Descripción
GY-HM890	Camcorder HD/SD de estado sólido	RM-HP790	Unidad de control remoto de cámara
KA-M790G	Adaptador de estudio multicore	RM-LP25U	Panel de control remoto local
Cable de Cámara	Cable híbrido multicore/BNC	Mezclador	Mezclador digital multiformato



- Junto con el adaptador KA-M790G, el GY-HM890E se convierte en un cómodo sistema EFP en HD o SD para unas imágenes impactantes.
- Salidas video SDI y componentes HD o SD, que proporcionan al usuario flexibilidad para usar un mezclador por componentes o SDI.

- El GY-HM890E proporciona salida de señal SDI 4:2:2 para conexión a la unidad RM-HP790 mediante un cable híbrido multicore/BNC.
- Cómodo trabajo en hombro en configuración EFP, con retorno de vídeo en el visor de cámara.

Sistema de estudio HD/SD Multicore



Imagen cortesía de Ferro Productions, New York, EE.UU.



- Junto con los accesorios KA-M790G y el KA-790G, el GY-HM890E se convierte en un asequible sistema cámara de estudio en HD o SD ofreciendo unas imágenes impactantes.
- Salidas video SDI y componentes HD o SD, que proporcionan al usuario flexibilidad para usar un mezclador por componentes o SDI.
- Fiable y segura configuración de estudio sobre trípode con pedestal y teleprompter.

- Al conectar el KA-M790G a una unidad RM-HP790, es posible seguir utilizando los cables multicore SONY o JVC de 26 pin ya existentes.
- El GY-HM890 entrega salida de señal SDI 4:2:2 al RM-HP790 mediante un cable híbrido multicore/BNC.
- Liberando el camcorder GY-HM890E del KA-790G, puede utilizarse como cámara EFP de forma fácil y rápida.

Sistema de estudio HD/SD con fibra



Imagen cortesía de Loyola Studio, Maryland, EE.UU.



- Junto con el adaptador de estudio para fibra óptica KA-F790 y el KA-790G, el GY-HM890E se convierte en un asequible sistema HD o SD para estudio.
- Salida video SDI HD o SD, que proporciona al usuario flexibilidad para usar un mezclador por SDI.

- El sistema de fibra óptica permite trabajar sobre grandes distancias de hasta 10Km con cable táctico y Wafer de alimentación opcional o hasta 500m con cable híbrido (incluye alimentación).
- Liberando el camcorder GY-HM890E del KA-790G, puede utilizarse como cámara EFP de forma fácil y rápida.

Accesorios de configuración del sistema de cámara

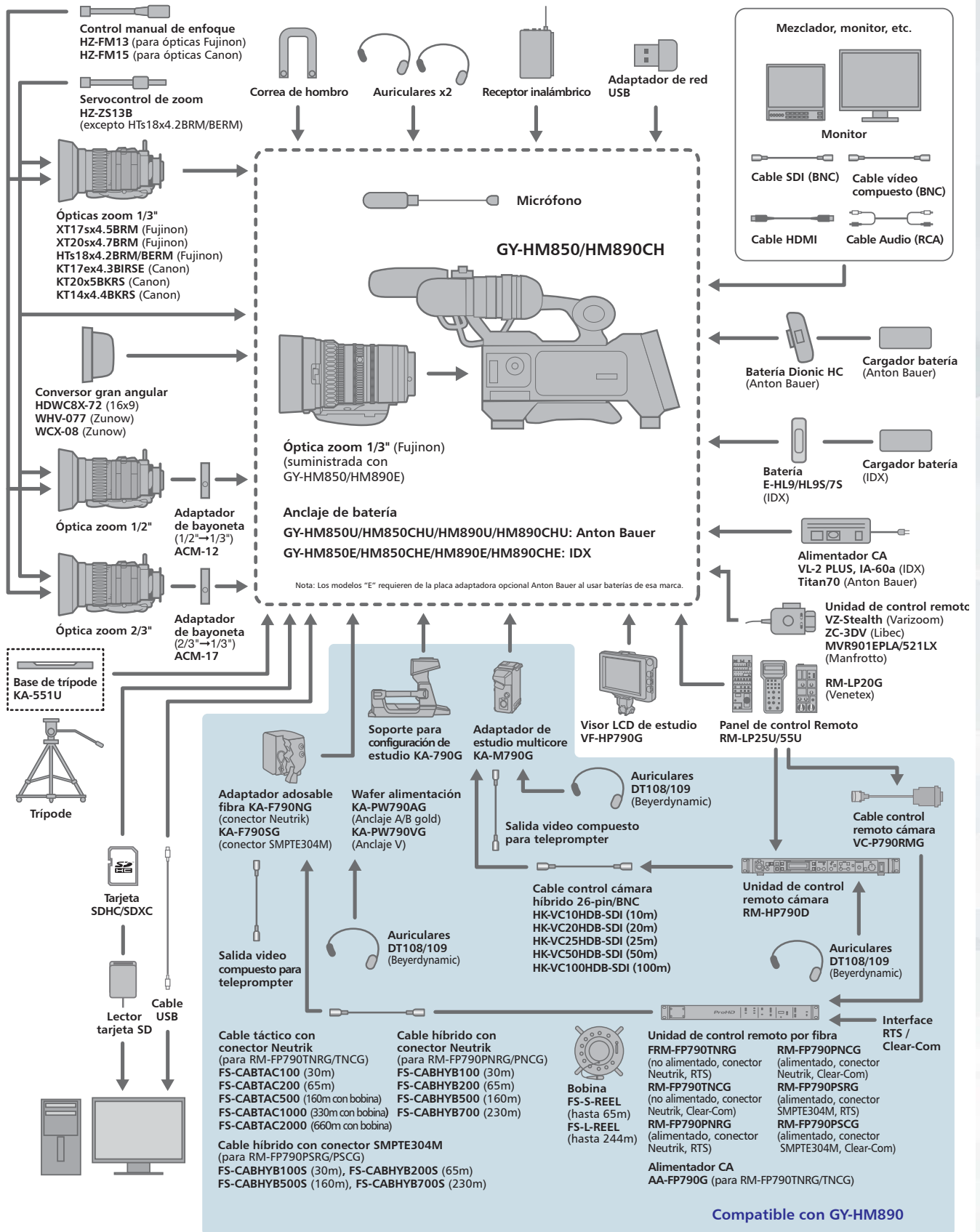

Accesorios opcionales



(Fujinon)

HTs18x4.2BRM
HTs18x4.2BERM (con
 duplicador)
 Óptica zoom 1/3" alta gama



(Fujinon)

XT17sx4.5BRM
XT20sx4.7BRM
 Óptica zoom 1/3"



(Canon)

KT17ex4.3BIRSE
 Óptica zoom 1/3" de alta
 gama con duplicador



(Canon)

KT20x5BKRS
KT14x4.4BKRS
 Óptica zoom 1/3"



HDWC8X-72

WHV-077 (Zunow)
WCX-08 (Zunow)
HDWC8X-72 (16x9)
 Conversor gran angular



ACM-12
 Adaptador de bayoneta 1/2"



ACM-17
 Adaptador de bayoneta 2/3"



HZ-ZS13BU
 Control manual del zoom
 No válido para HTs18x4.2BRM.
 Utilice Fujinon ZMM-6: unidad/CZH-14:
 empuñadura/CFC-12-990: cable/
 MCA-7: anclaje



HZ-FM13U (Fujinon)
HZ-FM15U (Canon)
 Control manual de enfoque
 Sólo para ópticas opcionales. No
 utilizable con KT17ex4.3BIRSE.
 Utilice Canon FFM-100: módulo de
 enfoque Flex/ FC-40: cable Flex /
 FCC-200: Control de enfoque Flex



KA-M790G
 Adaptador de estudio
 multicore adosable



KA-790G
 Soporte para configuración
 de estudio



RM-HP790
 Unidad de control de
 cámara



VZ-Stealth (Varizoom)
ZC-3DV (Libec)
MVR901EPLA (Manfrotto)
 Mando de control remoto



RM-LP25U
RM-LP55U
RM-LP20G (Venetex)
 Panel de control remoto



VF-HP790G
 Visor LCD 8,4" de estudio



FS-790
 Sistema de control remoto
 por fibra óptica de Telecast

FS-CABTAC100 (30 m)
FS-CABTAC200 (65 m)
FS-CABTAC500 (160m bobina)
FS-CABTAC1000 (230m bobina)
FS-CABTAC2000 (660m bobina)
 Cables de fibra óptica
 (Cable táctico).
 Conector Neutrik

FS-CABHYB100 (30 m)
FS-CABHYB200 (65 m)
FS-CABHYB500 (160m)
FS-CABHYB700 (230 m)
 Cables de fibra óptica
 (Cable híbrido).
 Conector Neutrik

FS-CABHYB100S (30 m)
FS-CABHYB200S (65 m)
FS-CABHYB500S (160m)
FS-CABHYB700S (230 m)
 Cables de fibra óptica
 (Cable híbrido).
 Conector SMPTE304M

HK-VC10HDB-SDI (10 m)
HK-VC20HDB-SDI (20 m)
HK-VC25HDB-SDI (25 m)
HK-VC50HDB-SDI (50 m)
HK-VC100HDB-SDI (100 m)
 Cables híbridos: multicore
 26p + cable de HDSDI



KA-551U
 Base de trípode
 Anclaje V



QR JVCDIGI
 Anclaje de batería
 Anton Bauer Gold



SR-HD1350
SR-HD1700
SR-HD2500
 Grabador Combo Blu-ray HDD



DTV24G1E, **DT-V21G11E**
DTV17G15E, **DT-V17G11E**
DT-V9L5E, **DT-F9L5E**
 Monitor LCD HD



DT-R24L41DE
DT-E21L4E, **DT-E17L4GE**
DT-E15L4E
 Monitor LCD HD



E-HL9/HL9S/7S
 Batería IDX



VL-2PLUS
 Cargador batería /
 alimentador
 IDX con anclaje V



Dionik HC
 Batería Anton Bauer



Tandem 70
 Cargador batería /
 alimentador Anton Bauer



IA-60a
 Alimentador IDX

GY-HM890/HM850 Especificaciones

General

Alimentación: DC 12V (10.5V-17V)
 Consumo: Aprox. 28W
 (cuerpo de cámara con óptica incluida y visor/LCD activos, valores por defecto)
 Peso: Aprox. 4.0kg (sin batería)
 Aprox. 4.8kg (con batería)
 Temperatura de funcionamiento: 0°C a 40°C
 Margen operativo de humedad: 35% a 80%
 Temperatura de almacenaje: -20°C a 50°C
 Margen de humedad de almacenaje: < 85%

Cámara

Sensor: 3 CMOS 1/3" 2,2 Megapíxeles, exploración progresiva
 Sincronismo: Interno / externo
 Estabilización: Estabilizador de imagen óptico OIS
 Óptica: Fujinon F1.6-3.0, 20x (intercambiable),
 f=4.1-82mm (equivalente 35 mm.: 29 a 580 mm)
 Sensibilidad: F11 (60Hz)/F12 (50Hz), 2000lx (típ., modo Extended)
 Iluminación mínima: 0.15lx (típica; modo 1920 x 1080, F1.6,
 modo Lolux con obturación 1/30 o 1/25)
 Obturador electrónico: 1/4 a 1/10000
 Diámetro del filtro: 72mm
 Ganancia: -6, -3, 0, 3, 6, 9, 12, 15, 18 dB, Lolux, ALC
 Filtro ND: Clear, 1/4, 1/16, 1/64
 Pantalla: 4.3" 1.15 Megapíxeles
 Visor: 0.45" 1.22 Megapíxeles

Video/Audio

Soporte de grabación: 2 tarjetas SDHC/SDXC Clase 4/6/10
 (sólo Clase 4 para AVCHD y H.264 SD/web)
 Grabación de vídeo:
 Códec: MPEG-2 Long GOP (HD), AVCHD progressive, H.264
 Formato de ficheros: MOV (HD/SD/WEB), MP4 (XDCAM EX),
 MTS (AVCHD progressive), MXF
 Modos de grabación:
MPEG-2 Long GOP
 Conf. PAL: Modo HQ: 1920 x 1080/50i, 25p,
 1440 x 1080/50i, 1280 x 720/50p, 25p
 Modo SP: 1440 x 1080/50i, 1280 x 720/50p
 Conf. NTSC: Modo HQ: 1920 x 1080/59.94i, 29.97p,
 23.98p, 1440 x 1080/59.94i, 1280 x 20/59.94p,
 29.97p, 23.98p
 Modo SP: 1440 x 1080/59.94i, 1280 x 720/59.94p

AVCHD

Conf. PAL: Modo Progresivo (Max 28Mbps): 1920 x 1080/50p
 Modo HQ (24Mbps): 1920 x 1080/50i
 Modo SP (17Mbps): 1920 x 1080/50i
 Modo LP (9Mbps): 1440 x 1080/50i
 Modo EP (5Mbps): 1440 x 1080/50i
 Conf. NTSC: Modo Progresivo (Max 28Mbps): 1920 x 1080/59.94p
 Modo HQ (24Mbps): 1920 x 1080/59.94i
 Modo SP (17Mbps): 1920 x 1080/59.94i
 Modo LP (9Mbps): 1440 x 1080/59.94i
 Modo EP (5Mbps): 1440 x 1080/59.94i

HD (H.264)

Conf. PAL: ModoXHQ: 1920 x 1080/50p, 50i, 25p (50Mbps)
 Modo UHQ: 1920 x 1080/50i, 25p (35Mbps)
 Conf. NTSC: Modo XHQ: 1920 x 1080/59.94p, 59.94i,
 29.97p, 23.98p (50Mbps)
 Modo UHQ: 1920 x 1080/59.94i, 29.97p, 23.98p
 (35Mbps)

SD (H.264)

Configuración PAL: 720 x 576/50i (sólo GY-HM850E/HM890E)
 Configuración NTSC: 720 x 480/59.94i (sólo GY-HM850U/HM890U)

Web (H.264)

Conf. PAL: Modo HQ (3Mbps): 960 x 540/25p
 Modo LP (1.2Mbps): 480 x 270/25p
 Conf. NTSC: Modo HQ (3Mbps): 960 x 540/29.97p, 23.98p
 Modo LP (1.2Mbps): 480 x 270/29.97p, 23.98p
 Grabación de Audio: LPCM 2ch/4ch, 48kHz/16-bit (MPEG-2 Long GOP/
 /H.264), AC3 2ch (AVCHD), μ -law 2ch/4ch (Web)

Entradas/salidas

Entrada vídeo: entrada SDI (BNCx1) (sólo GY-HM890)
 Salida vídeo: Salida vídeo compuesto (BNCx1), salida SDI 3G (BNC x 1),
 salida HDMI x 1
 Entrada audio: XLR 3 pin x2 (MIC, +48V/LINE) (CH1, CH2),
 Mini jack x1 estéreo, \varnothing 3,5 mm. (CH3, CH4)
 Salida audio: RCA x 2
 Auriculares: Mini jack x 2, \varnothing 3,5 mm.
 Entrada Genlock: BNC x 1
 Entrada/salida TC: RCA x cada 1
 Control remoto: DIN 6 pin x1 / Mini jack x1, \varnothing 2,5 mm.
 USB: HOST x 1 (Network connection)/DEVICE x 1 (Mass storage)
 Entrada alimentación: XLR 4 pin x1

Accesorios incluidos: Micrófono superdireccional x 1

Tiempos aproximados de grabación con tarjetas SDHC Clase 4/6/10 y SDXC (modo de 4 canales de audio)

	MOV/MP4			MOV		MTS					MOV	MOV	
	MPEG-2/HD			H.264/HD		AVCHD					H.264/SD	H.264/Web	
	HQ	SP		XHQ	UHQ	Progresivo	HQ	SP	LP	EP	SD	Web	
720p/1080i	1080i	720p	1080p/i	1080p/i	1080p	1080i	1080i	1080i	1080i	1080i	480i/576i	540p	270p
4GB	12 min.	16 min.	20 min.	8 min.	12 min.	16 min.	19 min.	25 min.	46 min.	1 hr. 22 min.	40 min.	2 hr.	4 hr.
8GB	24 min.	32 min.	40 min.	17 min.	24 min.	33 min.	39 min.	50 min.	1 hr. 35 min.	2 hr. 48 min.	1 hr. 20 min.	4 hr.	8 hr.
16GB	48 min.	1 hr. 4 min.	1 hr. 20 min.	35 min.	48 min.	1 hr. 7 min.	1 hr. 18 min.	1 hr. 40 min.	3 hr. 10 min.	5 hr. 36 min.	2 hr. 40 min.	8 hr.	16 hr.
32GB	1 hr. 36 min.	2 hr. 10 min.	2 hr. 40 min.	1 hr. 10 min.	1 hr. 36 min.	2 hr. 15 min.	2 hr. 36 min.	3 hr. 20 min.	6 hr. 20 min.	11 hr. 12 min.	5 hr. 20 min.	16 hr.	32 hr.
64GB (SDXC)	3 hr. 12 min.	4 hr. 20 min.	5 hr. 20 min.	2 hr. 20 min.	3 hr. 12 min.	4 hr. 30 min.	5 hr. 12 min.	6 hr. 40 min.	12 hr. 40 min.	22 hr. 24 min.	10 hr. 40 min.	32 hr.	64 hr.
128GB (SDXC)	6 hr. 24 min.	8 hr. 40 min.	10 hr. 40 min.	4 hr. 40 min.	6 hr. 24 min.	9 hr.	10 hr. 32 min.	13 hr. 20 min.	25 hr. 20 min.	44 hr. 48 min.	21 hr. 20 min.	64 hr.	128 hr.

Nota: La Clase 4 se corresponde únicamente con los modos AVCHD/H.264 SD y Web. Para el modo de grabación XHQ se requieren tarjetas Clase 10.

Microsoft® y Windows® son marcas comerciales o marcas comerciales registradas de Microsoft Corporation en los Estados Unidos y/o en otros países. Apple, el logotipo de Apple, Macintosh, QuickTime y Final Cut Pro son marcas comerciales registradas de Apple Inc. en Estados Unidos y en otros países. Los logotipos de SD, SDHC y SDXC son marcas comerciales de SD Card Association. "AVCHD Progressive" y el logotipo de "AVCHD Progressive" son marcas comerciales de Panasonic Corporation y Sony Corporation. HDMI, el logotipo HDMI y High-Definition Multimedia Interface son marcas comerciales o marcas comerciales registradas de HDMI Licensing LLC. Dolby es una marca registrada de Dolby Laboratories. Los nombres de productos y de empresas aquí mencionados son marcas comerciales o registradas de sus respectivos propietarios. XDCAM EX es una marca registrada de Sony Corporation. Zixi y el logotipo Zixi son marcas comerciales de Zixi LLC.

Imágenes simuladas.
 Valores aproximados para el peso y las dimensiones.
 S.E.u O. Diseño y especificaciones sujetas a modificación sin previo aviso.



DISTRIBUIDO POR