

JVC

4K

D-ILA PROJECTOR

DLA-Z1

JVC



●「D-ILA」および「BLU-Escent」は株式会社 JVCケンウッドの登録商標です。●THX および THXロゴはいくつかの法域で登録可能なTHX社の登録商標です。●ISFは ISF社(Imaging Science Foundation,Inc.)の登録商標です。●HDMI (High-Definition Multimedia Interface)とHDMIロゴは、HDMI Licensing,LLCの商標または登録商標です。●「D-ILA」素子は高精度技術で製造されていますが、0.01%以内で画素欠けや常時点灯する画素がありますのであらかじめご了承ください。●設置に工事が必要な場合は別途工事費が必要です。●このカタログに記載されている各種名称、会社名、商品名などは各社の商標または登録商標です。●カタログの画面はハメ込み合成です。●すべてのスクリーンショットはイメージです。●カタログと実際の商品の色とは、印刷の関係で多少異なる場合がございますので、お求めの際には店頭でお確かめください。●仕様および外観は、改善のため予告なく変更することがあります。●補修用性能部品の最低保有期間は、製造打ち切り後8年です。●設置や取り扱いに関する注意事項については、添付のクイックガイド・安全上のご注意・取扱説明書でお確かめください。●お買い求めの販売店で、販売店名などの所定事項を記入した保証書を必ずお受け取りください。

製品のお問い合わせは **JVCケンウッド カスタマーサポートセンター**

固定電話からはフリーダイヤル ☎ **0120-2727-87**

携帯電話・PHSからのご利用は **ナビダイヤル 0570-010-114**
一部IP電話からのご利用は **045-450-8950**

受付時間：月～金曜日 9:30～18:00 土曜日 9:30～12:00 / 13:00～17:30
(日、祝日、および弊社休業日は休ませていただきます)

	警告	投写中にレンズをのぞかないでください。目を痛めます。特に、小さなお子さまがのぞかないようご注意ください。
	安全に関するご注意	<ul style="list-style-type: none"> ●正しく安全にお使いいただくため、ご使用前に必ず「取扱説明書」と「安全上のご注意」をよくお読みください。 ●「水、湯気、湿気、ほこり、油煙」等の多い場所に設置しないでください。「火災、感電、故障」等の原因となることがあります。
安全点検のお願い	<input type="checkbox"/> このような症状はありませんか <input type="checkbox"/> ご使用中止	<input checked="" type="checkbox"/> 電源コードが傷んでいる。●変なにおいがしたり、煙が出たりする。 <input type="checkbox"/> コンセントから電源プラグを抜いて必ず販売店にご相談ください。 <input type="checkbox"/> 内部に水や異物が入った。



表示を正しく
家電公取協会員
当社は、適正な表示を推進しています。

THE ULTIMATE IN HOME CINEMA

かつて体験したことのない圧倒的なリアリティ

JVCの最先端高画質・高精細テクノロジーの数々が、4Kのポテンシャルを極限まで引き出しました。大型スクリーンの隅々にまで映し出される高密度・高精細な高画質映像。映画鑑賞はもちろん、スポーツから音楽、ドキュメンタリー、3Dなどあらゆる映像コンテンツを迫力と臨場感ある美しい映像でご堪能いただけます。また、次世代のHDRコンテンツにも対応。JVCのD-ILAプロジェクターが、これからの映像エンターテインメントの主演になります。



4K

圧倒的なリアリティ。息をのむ臨場感。
高画質映像の新しい領域へ。

D-ILA

暗い部分のディテールも自然に映し出し、
滑らかかつ鮮明な映像を実現。

BLU-Escent

新開発レーザー光源技術「BLU-Escent」を採用し、
高輝度・長寿命を実現。

HDR
High Dynamic Range

肉眼で見たそのままの感動を映し出す次世代の高画質映像
コンテンツに対応。

D-ILA プロジェクター
DLA-Z1

希望小売価格 3,500,000円(税抜き)

DLA-Z1

4Kフラッグシップモデルにふさわしい風格あるフォルム
機能性を追い求めシンプルなラインで構成した無駄のないデザイン。
正面に据えられた高解像度レンズを中心としたシンメトリックデザ
インは、精悍な印象を際立てます。



4K **THX** **DILA** **BLU-ESCENT**
4K DISPLAY

4K高画質映像を実現するJVCの最先端テクノロジー

新開発 世界最小^{*1}0.69型の ネイティブ4K D-ILAデバイス搭載 **4K D-ILA**



新開発D-ILAデバイスは、画素ピッチを3.8 μ mとすることで
従来面積比^{*2}31%と小型化を達成。プロジェクター用ネイ
ティブ4Kデバイスとしては世界最小^{*1}の0.69型サイズで4K
(4096 \times 2160画素)の高精細表示を実現しました。さらに、
垂直配向技術や平坦化技術により光の散乱や回折などの異常光を
抑制することで高コントラストも実現。大画面で投影しても格子が見えづらく、滑らかな
高精細映像の表示を可能としています。

*1:ホームシアタープロジェクター用ネイティブ4Kデバイスとして(2016年10月現在当社調べ)。

*2:当社製1.27型4K D-ILAデバイスとの比較において。

レーザー光源「BLU-Escent」により 高輝度と長寿命を両立 **BLU-Escent**



光源にブルーレーザーダイオードを採用した独自のレーザー光源技術
「BLU-Escent」を搭載。3,000lmの高輝度と20,000時間もの長寿
命を両立しました。明るさの向上によって、大型スクリーンでより美しい
映像を実現します。さらにHDR投写時のピーク輝度を大幅に高めるとともに、
映像シーンの明るさに応じて、レーザー出力をダイナミックに制御する
ことで、 ∞ :1のコントラストを実現し、従来のホームシアターでは体験できなかった
圧倒的なレンジ感を演出しています。



JVC独自の高解像度、高輝度、
高コントラストな高精細映像を実現

光学エンジンとの組み合わせにより自然で美しい高精細
映像を再現します。





4Kの性能をフルに発揮する新開発の高解像度レンズと光学エンジン

新開発4K対応高解像度レンズを搭載

4K D-ILAデバイス搭載に合わせ、新設計の16群18枚オールガラス・オールアルミ鏡筒レンズを開発。上下100%、左右43%^{*3}という広いシフト範囲を確保しながら画面の隅々まで4K解像度を映し切るため、レンズの直径を従来機^{*4}の65mmから100mmへと大口径化しました。さらに、R/G/Bの屈折率の違いを加味した5枚のEDレンズを採用することでシフト時の色収差・にじみなどを抑え、4K解像度を忠実に再現することが可能です。

^{*3}:16:9投写時。

^{*4}:当社製「DLA-X750R」との比較において。

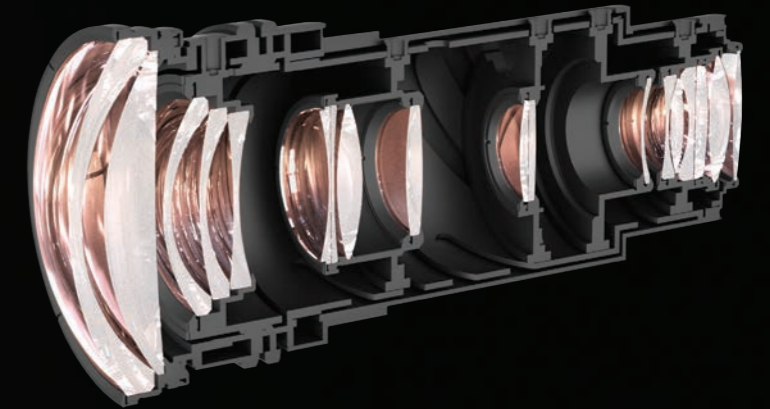

4Kに最適化させた新光学エンジンを採用

4K D-ILAデバイスとレーザー光源「BLU-Escent」の採用に伴い光学エンジンも一新。F値を従来^{*5}の3.2から2.6に変更するとともに、光の利用効率を高めるレイアウト構造を採用し、3,000lmの高輝度を実現しました。偏光精度を高めたワイヤーグリッドを採用することで、レンズ側への光漏れを抑え、高コントラストを実現。また、筐体には各種ファンの振動を抑制する高剛性シャーシを採用し、安定した4K高画質映像をお楽しみいただけます。

^{*5}:当社製「DLA-X750R」との比較において。

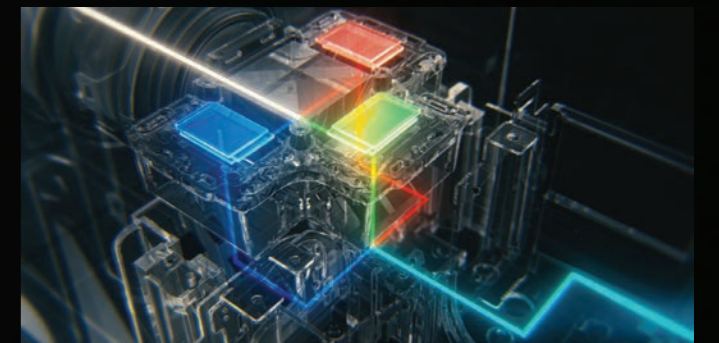



思わず息をのむ臨場感を再現する高画質技術

次世代の高画質技術HDR (High Dynamic Range) に対応

UHDブルーレイに代表されるHDRコンテンツの持つ輝度レンジの拡張や10bit階調、BT.2020といった広色域等に対応。高いコントラストに加えBT.2020カバー率80%の広色域、さらにレーザー光源によるダイナミック光源制御と3,000lmの高輝度でHDRコンテンツを最適に再現します。また、新たに、HDR視聴時の設定を容易にするHDR専用ピクチャーモードを備えるとともに、今後放送用として普及が見込まれるHybrid Log-Gammaにもいち早く対応しました。



SDR



HDR

広色域による鮮やかな映像を再現

レーザー光源と新シネマフィルターの採用により映画制作に用いられる表示規格であるDCI P3のカバー率100%を実現。さらに、UHDブルーレイディスクや4K/8K放送で採用される色域規格であるBT.2020のカバー率80%以上の広色域を実現しています。いままで再現が難しかった空や海の自然なグラデーションや深紅の薔薇の花と新緑の並木の対比などを色彩豊かに描き分けることが可能です。

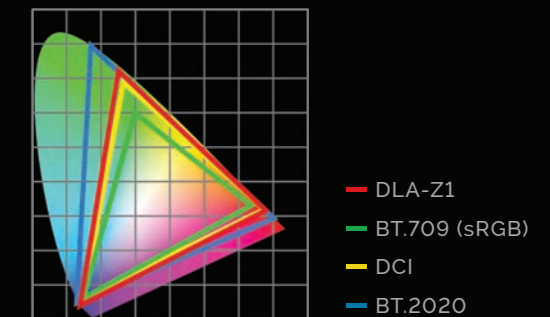

4K映像をより高品位に再現する映像技術

独自の高画質映像技術「Multiple Pixel Control」搭載

4Kデバイスに最適化した新解析アルゴリズムにより、4Kの高帯域にわたって画像検出を行い、くっきり感と背景のボケ感を両立させ、4Kならではのリアリティを表現します。また、フルHD映像もより高精細な4K映像に変換することで、きめ細かく、美しい臨場感溢れる4K映像をお楽しみいただけます。

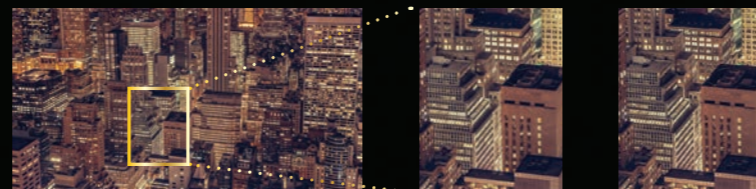

Original 従来モデル DLA-Z1

滑らかな動きを再現する独自の動画処理技術

4K/60P/4:4:4にも対応した動画補間技術「Clear Motion Drive」と映像に応じてD-ILAデバイスの駆動を最適に制御する「Motion Enhance」の2つの動画処理技術を搭載。この2つの独自技術により、素早い動きの映像を視聴するときにありがちな残像感を低減し、あらゆる動画映像を滑らかかつ鮮明に再現します。スポーツ観戦はもちろんアクション映画、SF映画の迫力や感動をより高めます。



Clear Motion Driveオフ Clear Motion Driveオン

高品位、高品質の証、THX 4K DISPLAY認証を取得



プロジェクターとしては世界で初めてTHX社が定める「THX 4K DISPLAY」規格による認証を取得。この規格は、2Kのみならず4K再生時においても「映画監督の意図する映像を家庭で忠実に再現する」ことを目的に制定されています。正確な色再現性、視野角、ビデオ処理など400項目以上の厳しい画質テストをクリアした「高品位、高画質の証」です。

安心の18Gbps 4K伝送、HDCP2.2に対応

最新のHDMI規格に対応し、4K/60P/4:4:4や4K/60P/4:2:2/36bit、4K/24P/4:4:4/36bitなど、18Gbpsの伝送帯域に対応したフルスペックの4K映像入力が可能となり、より鮮やかな色調表現とより豊かな階調表現を実現しています。また、動画配信サービスやUHDブルーレイディスクなどの著作権保護コンテンツの再生を可能にするHDCP2.2にも対応することで、4Kの著作権保護対応機器の接続が可能で

主な仕様

表示デバイス	0.69型 4K D-ILA デバイス (4096×2160)×3			
表示解像度	4096×2160			
レンズ	2倍電動ズーム・フォーカスレンズ			
レンズシフト	上下±100%、左右±43% (電動) *16:9 投写時			
投写サイズ	60型 ~ 280型 *16:9 投写時			
光源	レーザーダイオード			
明るさ	3,000lm			
ダイナミックコントラスト	∞:1			
入力端子	HDMI	2 (3D/Deep Color/HDCP2.2/18Gbps 対応)		
出力端子	トリガー	1 (ミニジャック、DC12V/100mA)		
	3Dシンクロ	1 (Mini-Din 3pin)		
制御端子	RS-232C	1 (Dsub-9pin)		
	LAN	1 (RJ45)		
サービス端子	SERVICE	USB TypeA *ファームアップ用		
ビデオ入力信号	デジタル	480p、576p、720p 60/50、1080i 60/50、1080p 60/50/24、3840×2160p 60/50/30/25/24、4096×2160p 60/50/30/25/24		
PC 入力信号	デジタル (HDMI)	VGA/SVGA/XGA/WXGA/WXGA+/SXGA/WSXGA+		
3D 信号	フレームバッキング	720p 60/50、1080p 24		
	サイドバイサイド	720p 60/50、1080p 60/50/24、1080i 60/50		
	トップ&ボトム	720p 60/50、1080p 24		
消費電力	750W (通常待機時:1.5W、エコモード待機時:0.4W)			
ファンノイズ	25dB (LD/パワー低モード時)			
電源	AC100V、50/60Hz			
外形寸法	(横幅) 500mm × (高さ) 235mm × (奥行き) 720mm			
質量	37.5kg			

投写距離表

型	画面サイズ 3840×2160 (16:9)			投写距離	
	幅 (mm)	高さ (mm)	Wide (m)	Tele (m)	
60	1,328	747	1.75	3.61	
70	1,550	872	2.06	4.23	
80	1,771	996	2.37	4.84	
90	1,992	1,121	2.67	5.46	
100	2,214	1,245	2.98	6.07	
110	2,435	1,370	3.28	6.69	
120	2,657	1,494	3.59	7.30	
130	2,878	1,619	3.90	7.92	
140	3,099	1,743	4.20	8.53	
150	3,321	1,868	4.51	9.15	
160	3,542	1,992	4.81	9.76	
170	3,763	2,117	5.12	10.38	
180	3,985	2,241	5.43	10.99	
190	4,206	2,366	5.73	11.61	
200	4,428	2,491	6.04	12.22	
210	4,649	2,615	6.34	12.84	
220	4,870	2,740	6.65	13.45	
230	5,092	2,864	6.96	14.07	
240	5,313	2,989	7.26	14.68	
250	5,535	3,113	7.57	15.30	
260	5,756	3,238	7.87	15.91	
270	5,977	3,362	8.18	16.53	
280	6,199	3,487	8.48	17.14	

型	画面サイズ 4096×2160 (17:9)			投写距離	
	幅 (mm)	高さ (mm)	Wide (m)	Tele (m)	
60	1,348	711	1.67	3.43	
70	1,573	829	1.96	4.02	
80	1,777	948	2.25	4.60	
90	2,022	1,066	2.54	5.19	
100	2,247	1,185	2.83	5.77	
110	2,471	1,303	3.12	6.36	
120	2,696	1,422	3.41	6.94	
130	2,921	1,540	3.70	7.53	
140	3,145	1,659	3.99	8.11	
150	3,370	1,777	4.28	8.70	
160	3,595	1,896	4.58	9.28	
170	3,819	2,014	4.87	9.87	
180	4,044	2,133	5.16	10.45	
190	4,269	2,251	5.45	11.04	
200	4,493	2,370	5.74	11.62	
210	4,718	2,488	6.03	12.21	
220	4,943	2,607	6.32	12.79	
230	5,168	2,725	6.61	13.38	
240	5,392	2,844	6.90	13.97	
250	5,617	2,962	7.20	14.55	
260	5,842	3,080	7.49	15.14	
270	6,066	3,199	7.78	15.72	
280	6,291	3,317	8.07	16.31	
290	6,516	3,436	8.36	16.89	
300	6,740	3,554	8.65	17.48	

*投写距離表は設計値であり±5%の誤差が生じることがあります。

端子

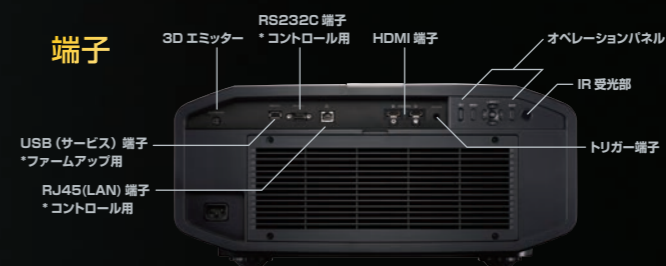

外形寸法図 単位: mm

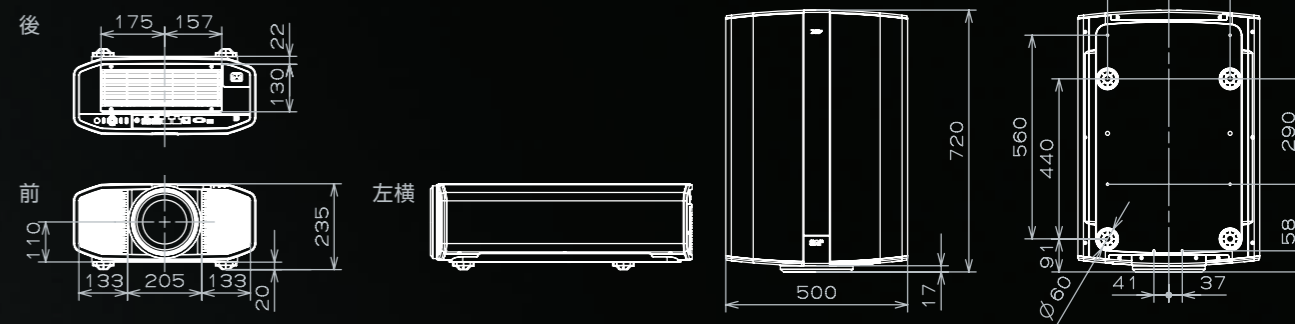

3Dオプション



RF (電波) 方式3Dメガネ PK-AG3 希望小売価格: 15,000円 (税抜き)
RF (電波) 方式3Dシンクロエミッター PK-EM2 希望小売価格: 10,000円 (税抜き)

●本カタログ掲載商品の価格には、配送・設置調整費・工事費、使用済み商品の引き取り費等は含まれておりません。
●DLA-Z1で3D映像をご覧いただくには、別売りの3Dシンクロエミッターと3Dメガネが必要です。